

Коллекция мебели “Аврора”

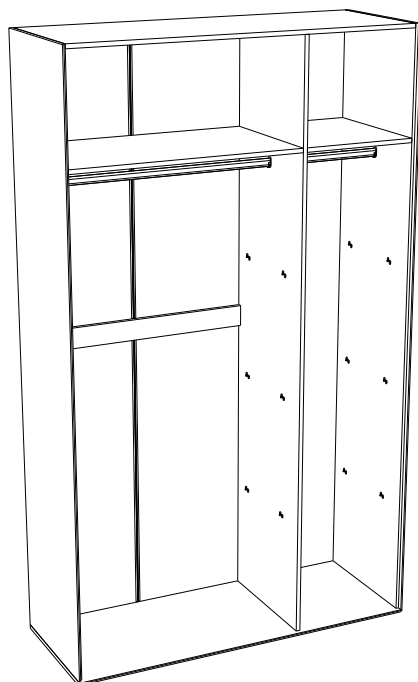

Шкаф 3 дверный (без дверей) (1362*522*2304)

Внимание!!! Двери приобретаются отдельно в зависимости от вариантов сборки

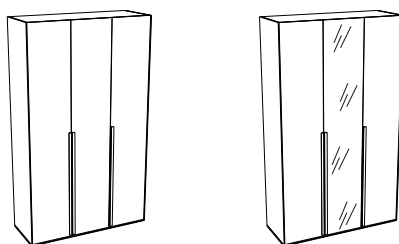

Примеры возможных комплектаций

sbk
home

Ставропольский край, с. Верхнерусское
ул. Батайская, 24 «Ж» тел.: 8-800-500-52-16

ОБЩИЕ ТЕХНИЧЕСКИЕ УКАЗАНИЯ ПО СБОРКЕ.

Перед сборкой внимательно ознакомьтесь с данной инструкцией. Для сборки изделий желательно воспользоваться помощью квалифицированных специалистов. Сохраняйте упаковку до полной сборки изделия.

Во избежании появления царапин, сборку необходимо проводить на мягком подстилочном материале. Согласно схемам сборки прикрепить необходимую фурнитуру. После этого можно приступать к сборке комплекта. Рекомендуется монтировать каркас в горизонтальном положении.

В мебельном наборе могут быть конструктивные изменения, не указанные в данной конструкции и не ухудшающие качество изделия, так как мы постоянно работаем над улучшением производимой продукции.

ГАРАНТИЙНЫЕ ОБЯЗАТЕЛЬСТВА.

1. Изготовитель гарантирует соответствие мебели требованиям ГОСТа 16371-2014, 19917-2014 при соблюдении условий транспортировки, хранения, сборки (для мебели, поставляемой в разобранном виде), эксплуатации.
2. Гарантийный срок эксплуатации мебели: Для общественных помещений -18 мес., бытовой -24 мес. Гарантийный срок при розничной продаже через торговую сеть исчисляется со дня продажи мебели, при вне розничном распределении - со дня получения её потребителем.
3. Согласно постановлению правительства Российской Федерации от 16 июня 1997г. №720 мебель относится к товарам длительного пользования. В связи с этим по истечению срока службы (10 лет) потребитель должен обратиться в специализированную организацию по ремонту мебели с целью оценки дальнейшей пригодности мебели к безопасной эксплуатации и определение возможного дальнейшего срока службы.
4. Предприятие оставляет за собой право на замену фурнитуры и метизов, не влияющих на изменение конструкции и качества изделия.
5. Перед началом сборки изделия проверьте комплектность, целостность деталей и фурнитуры, при обнаружении брака или некомплектности обратитесь к продавцу, указав **номер смены, партии и дату изготовления** с бирки упаковки. В случае некомплектности или несоответствия фурнитуры, дополнительно укажите **фамилию** упаковщика и **дату изготовления**. В случае установки бракованной детали, утери бирок с упаковок, претензии исправляются за счет покупателя.

ПРАВИЛА УХОДА И ЭКСПЛУАТАЦИИ.

Для сохранения эксплуатационных и эстетических качеств мебели в течении длительного срока необходимо соблюдать условия её хранения, правил эксплуатации и ухода.

1. Мебель рекомендуется эксплуатировать в проветриваемом, сухом помещении с температурой воздуха не ниже +10 С и относительной влажностью воздуха 50-80%.
2. При эксплуатации изделий, имеющих стеклянные створки, полки и зеркала необходимо помнить, что эксплуатация стеклоизделий и зеркал с трещиной сопряжено с риском получения травмы. При появлении трещин надо немедленно заменить стеклоизделие.
3. В процессе эксплуатации мебели возможно ослабление крепежной фурнитуры - необходимо периодически подтягивать их.
4. Во избежании потери товарного вида мебель и зеркала рекомендуется защищать от прямых солнечных лучей, не должна размещаться вблизи отопительных приборов, сырых и холодных стен (может привести к изменению цвета и отслоению пленки).
5. Не допускать попадания воды и технических жидкостей на поверхность мебели, не следует ставить на поверхность горячие предметы без теплоизоляционной прокладки.
6. Беречь поверхность мебели от механических повреждений.
7. Поверхность мебели можно чистить влажной тканью с применением средств по уходу за мебелью с последующей протиркой насухо. **Запрещено применять эфир, ацетон, бензин и др. средства содержащие спирт и растворитель по скольку печатный рисунок на фасадах не устойчив к их воздействию!!!**
8. Фасадную часть следует чистить мягкой тканью с применением хозяйственного мыла, после чего вытирать насухо. Не использовать для чистки наждачную бумагу, соду и др. средства, содержащие абразивные материалы.

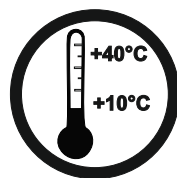

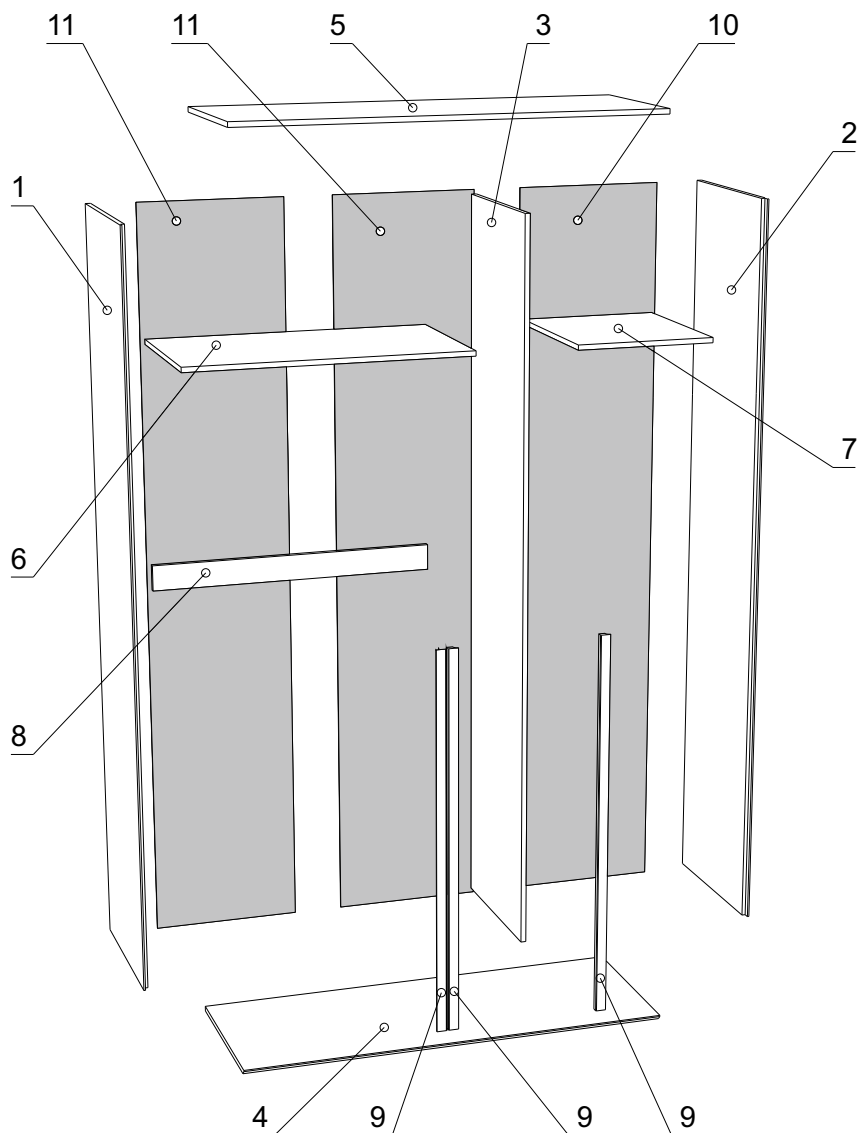

ЛДСП 16мм Кашемир серый

Поз.	Наименование	Кол-во	Деталь		Упаковка
			Длина	Ширина	
1	Бок левый	1	2284	518	№1
2	Бок правый	1	2284	518	№1
3	Средник	1	2268	500	№1
4	Дно	1	1362	519	№2
5	Крышка	1	1330	500	№2
6	Полка стяжная	1	882	500	№2
7	Полка стяжная	1	432	500	№2
8	Планка стяжная	1	882	80	№3

Профиль Р-14

Поз.	Наименование	Кол-во	Деталь		Упаковка
			Длина	Ширина	
9	Ручка	3	1136		№3

ХДФ Холодный Серый

Поз.	Наименование	Кол-во	Деталь		Упаковка
			Длина	Ширина	
10	З/с	1	2296	454	№1
11	З/с	2	2296	451	№1

Штанга овальная

Поз.	Наименование	Кол-во	Длина	Упаковка
13	Труба	1	876	№1
14	Труба	1	426	№1

Планка Соединительная для задней прозр.

Поз.	Наименование	Кол-во	Длина	Упаковка
15	Планка соединительная	2	1090	№1



Пенополистирол

Поз.	Наименование	Кол-во	Деталь		Упаковка
			Длина	Ширина	
16	Подкладка	1	519	32	№2
17	Подкладка	1	519	48	№2
18	Подкладка	1	255	80	№3

Фурнитура (Упаковка №4)

		Наименование	Ед.изм. Изм.	Кол-во
F1		Эксцентрик d-15 д/плит 16мм	шт.	6
F2		Соед. болт 6,3*44	шт.	6
F3		Евровинт 6,3х50	шт.	8
F4		Ключ К. Z-образный 4 мм	шт.	1
F5		Полкодерж. Угловой со штырем, никель	шт.	24
F6		Саморез 2,5х16	шт.	91
F7		Саморез 3,5х16	шт.	65
F8		Саморез 3,5х25	шт.	12
F9		Корпус RAFIX-SE с утолщ белый 7/16 мм	шт.	8
F10		Шкант 8*30	шт.	4
F11		Шайба мебельная А8	шт.	15
F12		Дюбель с шурупом d6*60	шт.	3
F13		Уголок фиксированный с декор накладкой 25*25	шт.	3
F14		Футорка BU17PN пластиковая d5х9,5	шт.	12
F15		Петля полунаклад с доводч	шт.	12
F16		Штангодер. к трубе овал	шт.	4
F17		Подпятник-грибок белый	шт.	10
F18		Заглушка D5 серая №5	шт.	12
F19		Болт RAFIX без покр. D=7 мм В.5/11 мм ИМП/НАИНИНГ	шт.	8

Фурнитура (Упаковка №1)

F20		Штанга овальная 426 мм	шт.	1
F21		Штанга овальная 876 мм	шт.	1

Фурнитура (Упаковка №1)

F22		Соед. планка д/з стенки 2,2м. прозр.(1090 мм)	шт	2
-----	---	---	----	---

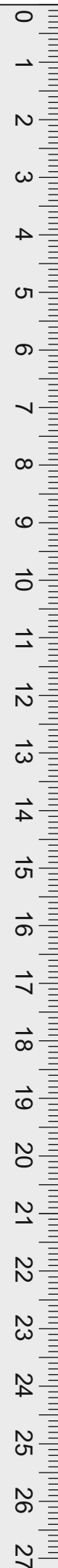

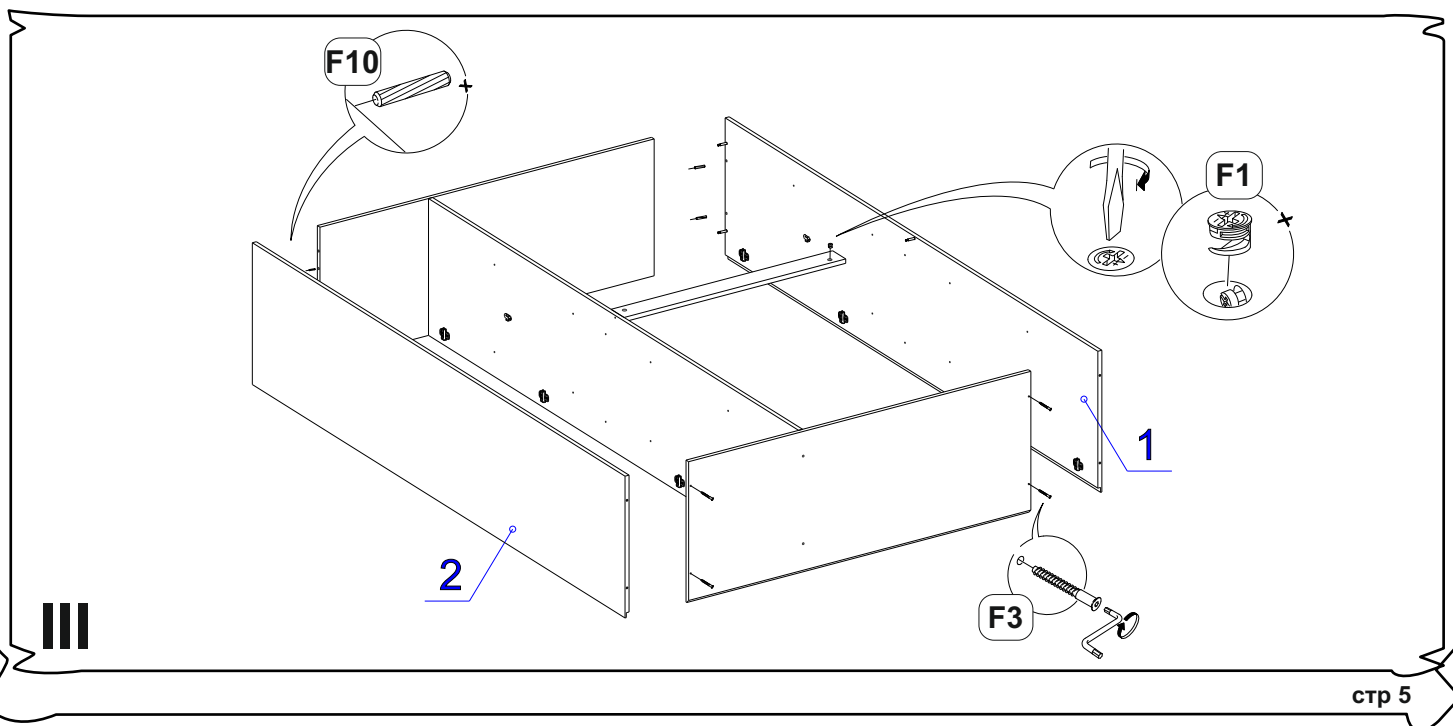
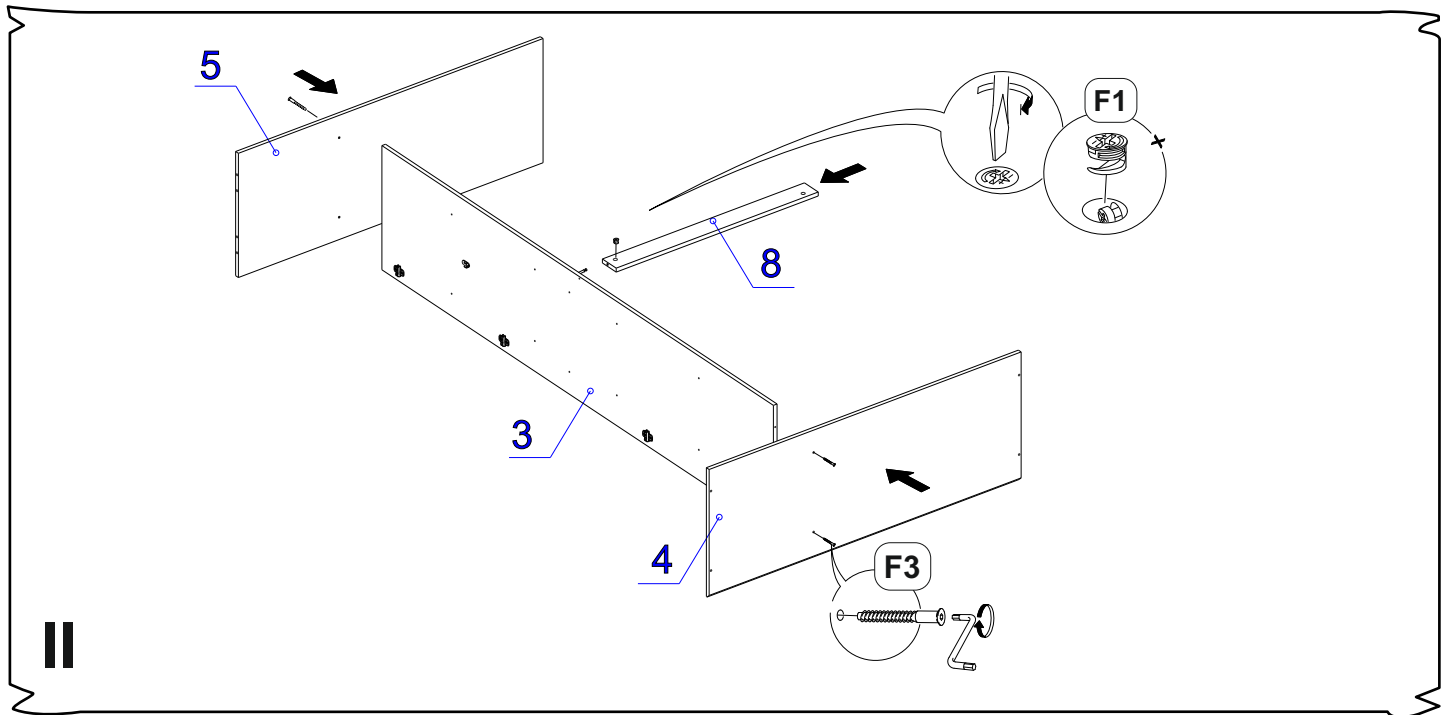
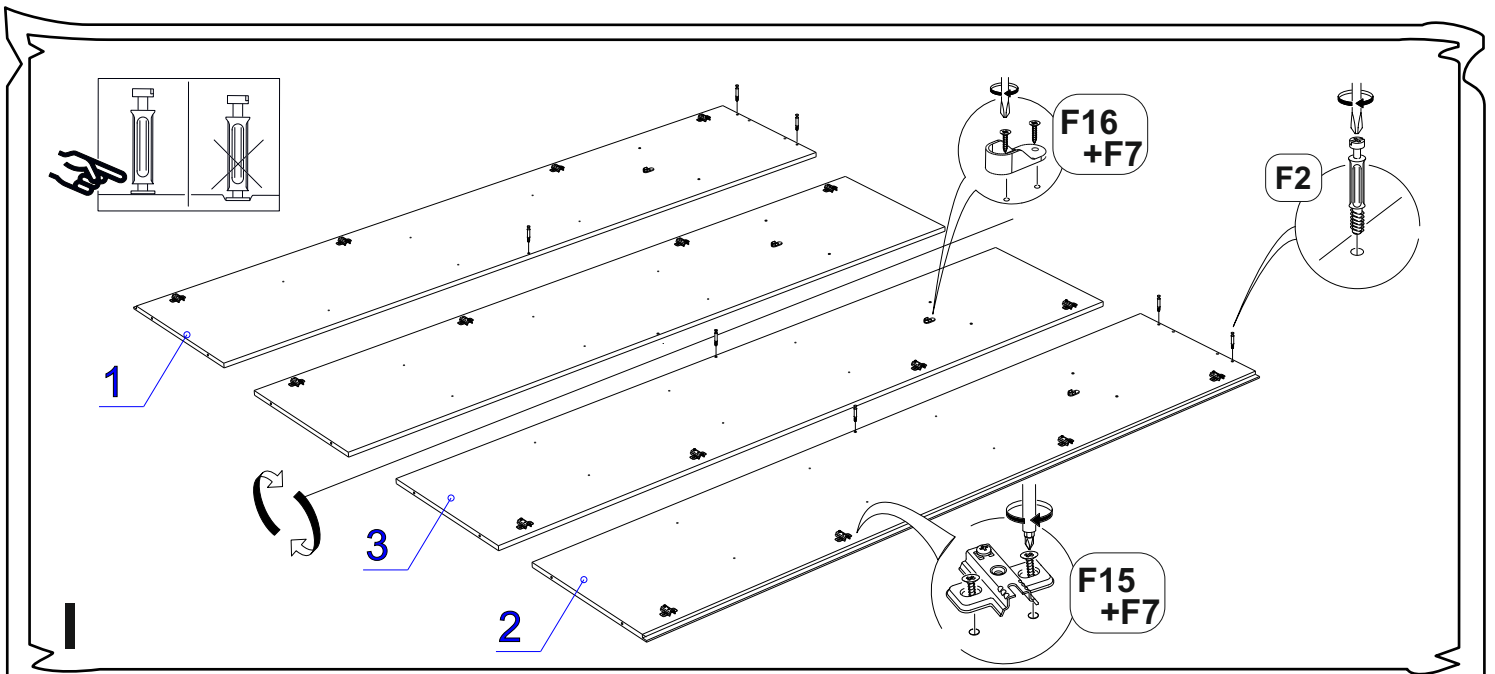

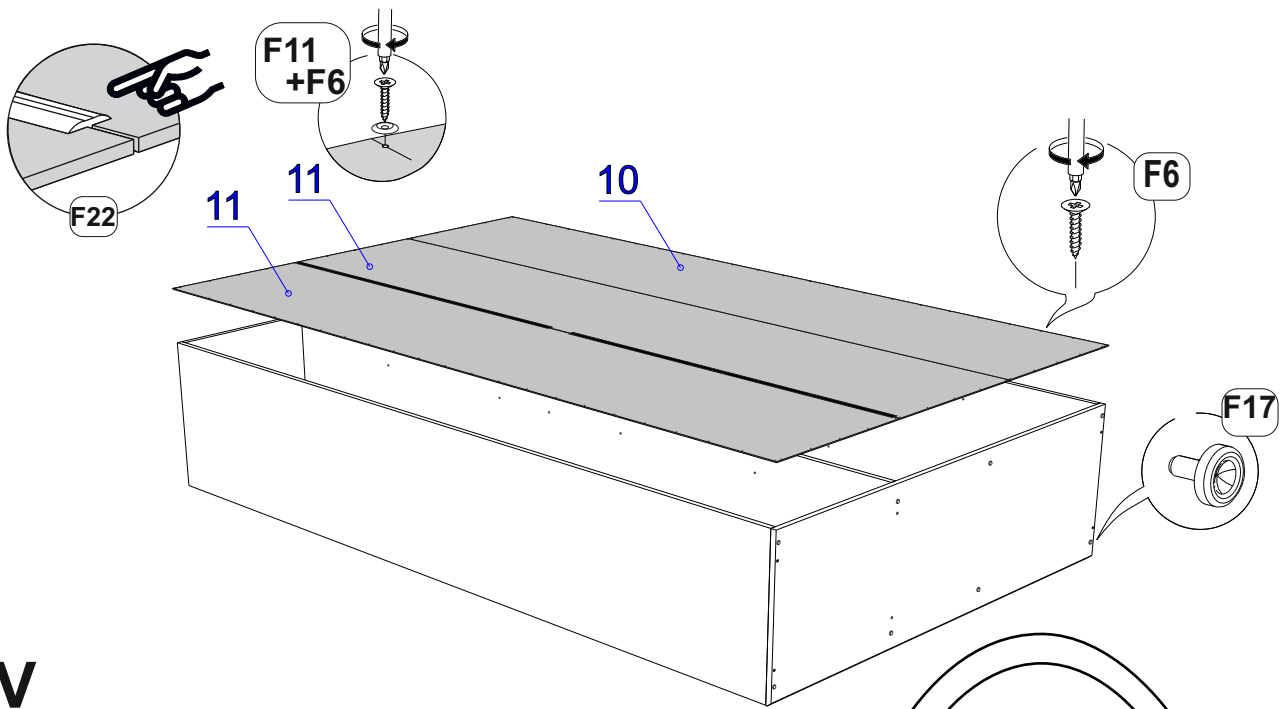

IV

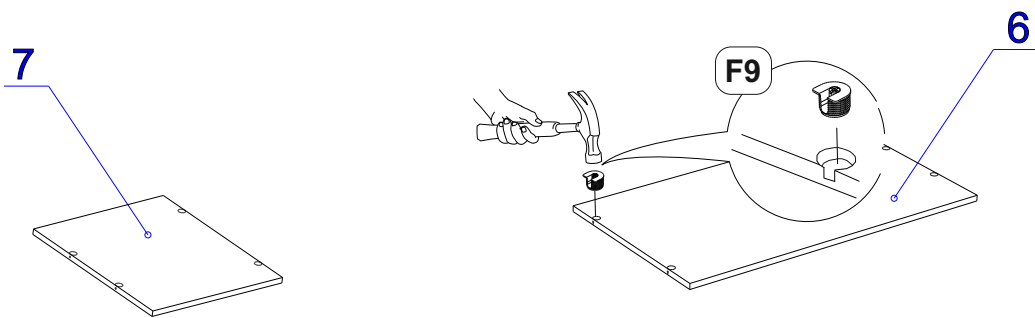

V

Внимание!!!

- для предотвращения опрокидывания комода прикрепите его к стене при помощи уголка и дюбеля

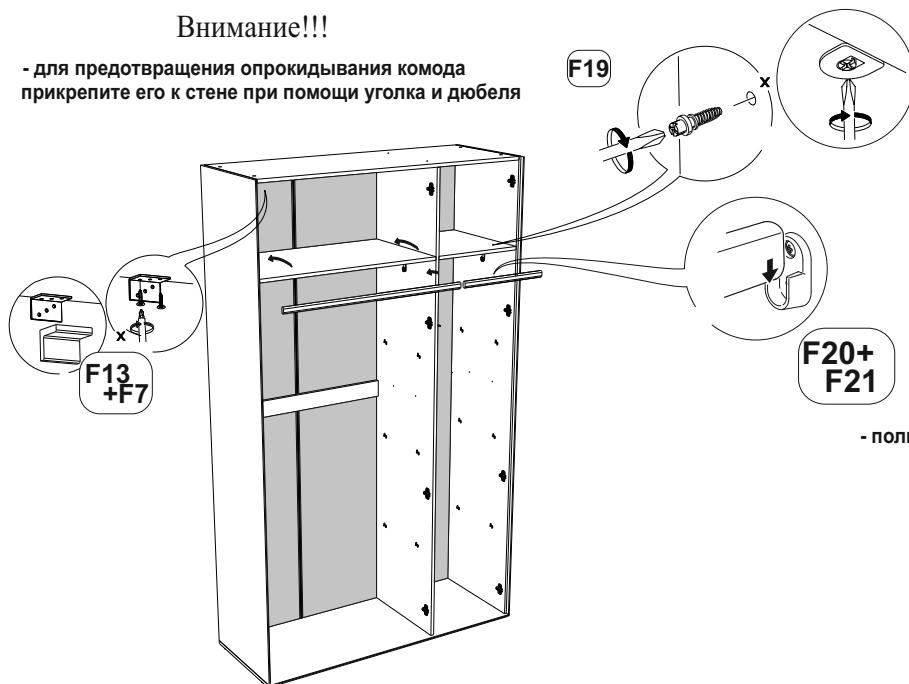

Внимание!!!

- полки имеют установочные места в верхней и средней части отдела шкафа

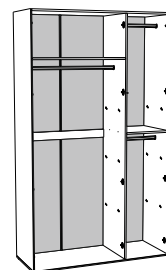

VI

VII

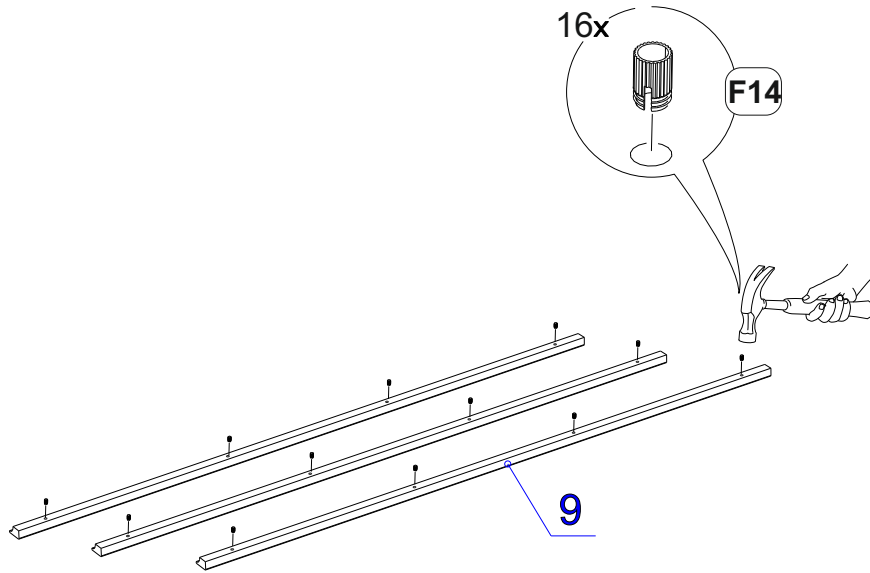

VIII

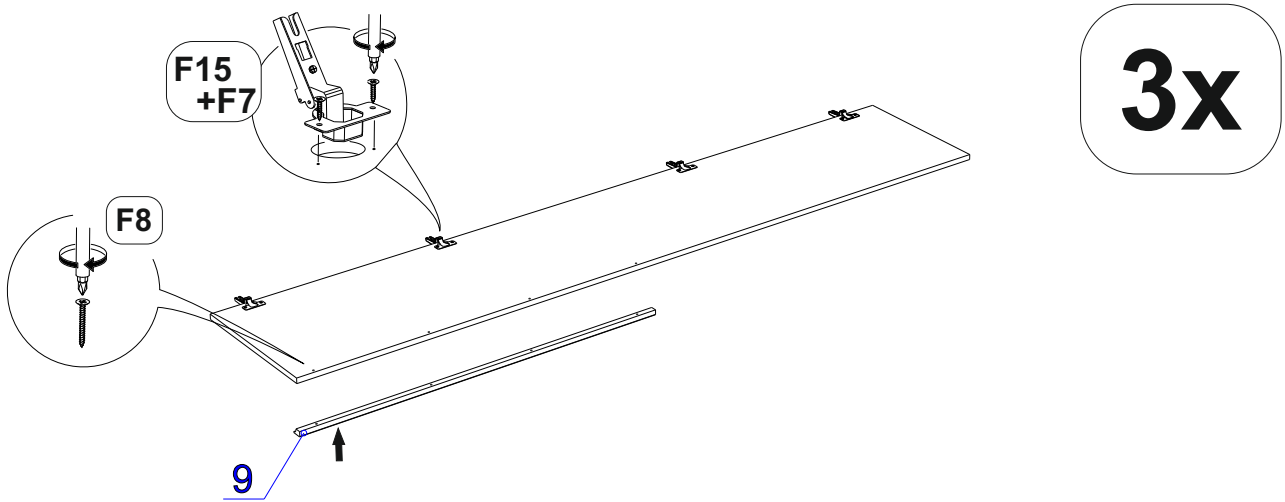

IX

