

Стол обеденный

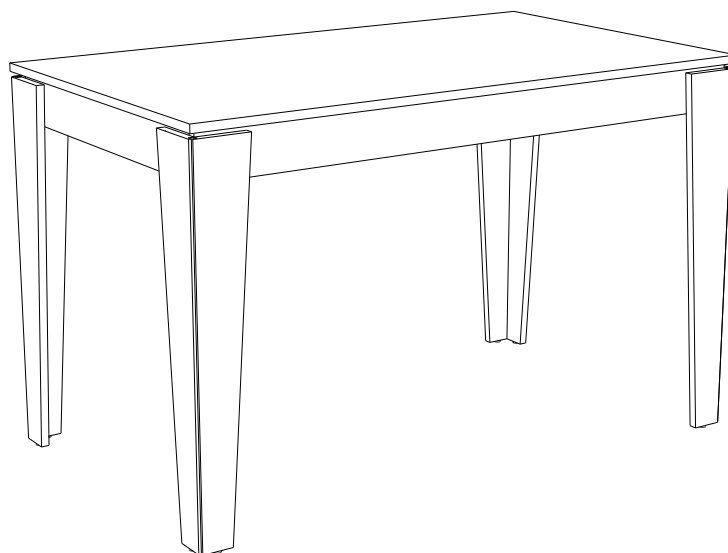

**«Смарт»
«Смарт/Дублин»
«Смарт/Адель»
«Смарт/Сити»
«Смарт/Женева»
(1200*700*750)**

**sbk
home**

Ставропольский край, с. Верхнерусское
ул. Батайская, 24 «Ж» тел.: 8-800-500-52-16

ОБЩИЕ ТЕХНИЧЕСКИЕ УКАЗАНИЯ ПО СБОРКЕ.

Перед сборкой внимательно ознакомьтесь с данной инструкцией. Для сборки изделий желательно воспользоваться помощью квалифицированных специалистов. Сохраняйте упаковку до полной сборки изделия.

Во избежании появления царапин, сборку необходимо проводить на мягком подстилочном материале. Согласно схемам сборки прикрепить необходимую фурнитуру. После этого можно приступать к сборке комплекта. Рекомендуется монтировать каркас в горизонтальном положении.

В мебельном наборе могут быть конструктивные изменения, не указанные в данной конструкции и не ухудшающие качество изделия, так как мы постоянно работаем над улучшением производимой продукции.

ГАРАНТИЙНЫЕ ОБЯЗАТЕЛЬСТВА.

1. Изготовитель гарантирует соответствие мебели требованиям ГОСТа 16371-2014, 19917-2014 при соблюдении условий транспортировки, хранения, сборки (для мебели, поставляемой в разобранном виде), эксплуатации.
2. Гарантийный срок эксплуатации мебели: Для общественных помещений -18 мес., бытовой -24 мес. Гарантийный срок при розничной продаже через торговую сеть исчисляется со дня продажи мебели, при вне розничном распределении - со дня получения её потребителем.
3. Согласно постановлению правительства Российской Федерации от 16 июня 1997г. №720 мебель относится к товарам длительного пользования. В связи с этим по истечению срока службы (10 лет) потребитель должен обратиться в специализированную организацию по ремонту мебели с целью оценки дальнейшей пригодности мебели к безопасной эксплуатации и определение возможного дальнейшего срока службы.
4. Предприятие оставляет за собой право на замену фурнитуры и метизов, не влияющих на изменение конструкции и качества изделия.
5. Перед началом сборки изделия проверьте комплектность, целостность деталей и фурнитуры, при обнаружении брака или некомплектности обратитесь к продавцу, указав **номер смены, партии и дату изготовления** с бирки упаковки. В случае некомплектности или несоответствия фурнитуры, дополнительно укажите **фамилию** упаковщика и **дату изготовления**. В случае установки бракованной детали, утери бирок с упаковок, претензии исправляются за счет покупателя.

ПРАВИЛА УХОДА И ЭКСПЛУАТАЦИИ.

Для сохранения эксплуатационных и эстетических качеств мебели в течении длительного срока необходимо соблюдать условия её хранения, правил эксплуатации и ухода.

1. Мебель рекомендуется эксплуатировать в проветриваемом, сухом помещении с температурой воздуха не ниже +10 С и относительной влажностью воздуха 50-80%.
2. При эксплуатации изделий, имеющих стеклянные створки, полки и зеркала необходимо помнить, что эксплуатация стеклоизделий и зеркал с трещиной сопряжено с риском получения травмы. При появлении трещин надо немедленно заменить стеклоизделие.
3. В процессе эксплуатации мебели возможно ослабление крепежной фурнитуры - необходимо периодически подтягивать их.
4. Во избежании потери товарного вида мебель и зеркала рекомендуется защищать от прямых солнечных лучей, не должна размещаться вблизи отопительных приборов, сырых и холодных стен (может привести к изменению цвета и отслоению пленки).
5. Не допускать попадания воды и технических жидкостей на поверхность мебели, не следует ставить на поверхность горячие предметы без теплоизоляционной прокладки.
6. Беречь поверхность мебели от механических повреждений.
7. Поверхность мебели можно чистить влажной тканью с применением средств по уходу за мебелью с последующей протиркой насухо. **Запрещено применять эфир, ацетон, бензин и др. средства содержащие спирт и растворитель по скольку печатный рисунок на фасадах не устойчив к их воздействию!!!**
8. Фасадную часть следует чистить мягкой тканью с применением хозяйственного мыла, после чего вытирать насухо. Не использовать для чистки наждачную бумагу, соду и др. средства, содержащие абразивные материалы.

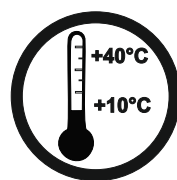

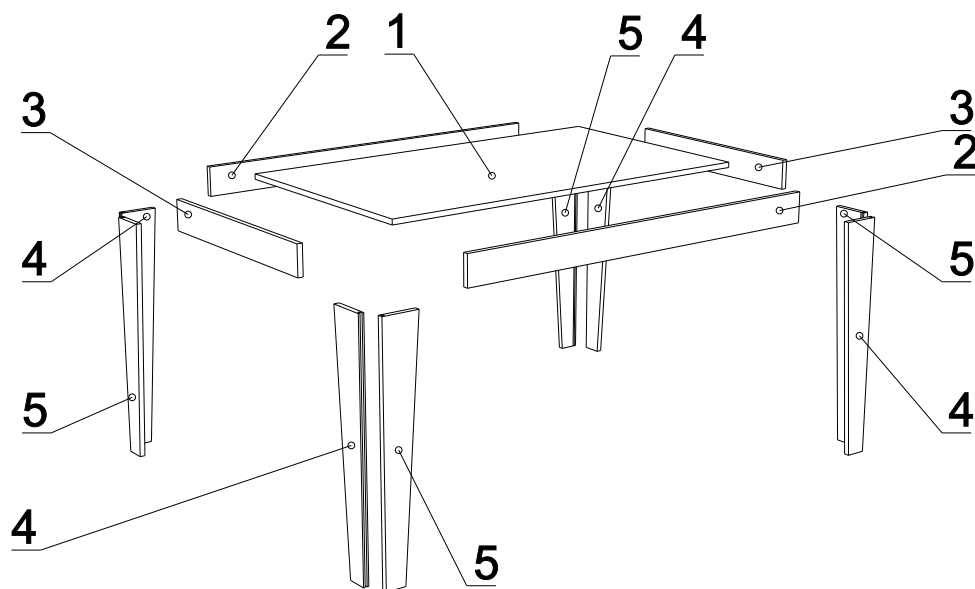

Фурнитура (Упаковка № 1)

		Наименование	Ед.из Изм.	Кол-во
F1		Соед. болт 6,3*44	шт.	10
F2		Эксцентрик d-15 д/плит 16мм	шт.	10
F3		Клей ПВА	шт.	1
F4		Подпятник с гвоздиком чёрн.	шт.	8
F5		Футорка пластиковая d5*9.5	шт.	12
F6		Саморез 4x30	шт.	24
F7		Евровинт 6x50	шт.	4
F8		Ключ под евровинт	шт.	1

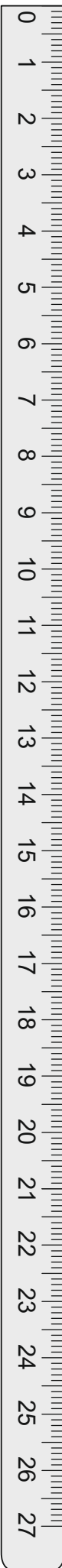

«Смарт»

ЛДСП 16 мм Серый 0112 РЕ

Поз.	Наименование	Кол-во	Деталь		Упаковка №
			Длина	Ширина	
1	Крышка	1	1200	700	1
2	Царга продольная	2	90	1168	1
3	Царга поперечная	2	90	636	1

ЛДСП 16 мм Риббек натуральный

Поз.	Наименование	Кол-во	Деталь		Упаковка №
			Длина	Ширина	
4	Опора 1	4	724	110	1
5	Опора 2	4	724	110	1

«Смарт/Адель»

ЛДСП 16 мм Кашемир

Поз.	Наименование	Кол-во	Деталь		Упаковка №
			Длина	Ширина	
1	Крышка	1	1200	700	1
2	Царга продольная	2	90	1168	1
3	Царга поперечная	2	90	636	1

ЛДСП 16 мм Дуб Галифакс табак

Поз.	Наименование	Кол-во	Деталь		Упаковка №
			Длина	Ширина	
4	Опора 1	4	724	110	1
5	Опора 2	4	724	110	1

«Смарт/Сити»

ЛДСП 16 мм Галифакс натуральный

Поз.	Наименование	Кол-во	Деталь		Упаковка №
			Длина	Ширина	
1	Крышка	1	1200	700	1
4	Опора 1	4	724	110	1
5	Опора 2	4	724	110	1

ЛДСП 16 мм Черный

Поз.	Наименование	Кол-во	Деталь		Упаковка №
			Длина	Ширина	
2	Царга продольная	2	90	1168	1
3	Царга поперечная	2	90	636	1

«Смарт/Дублин»

ЛДСП 16 мм Галифакс белый

Поз.	Наименование	Кол-во	Деталь		Упаковка №
			Длина	Ширина	
1	Крышка	1	1200	700	1
4	Опора 1	4	724	110	1
5	Опора 2	4	724	110	1

ЛДСП 16 мм Камень темный

Поз.	Наименование	Кол-во	Деталь		Упаковка №
			Длина	Ширина	
2	Царга продольная	2	90	1168	1
3	Царга поперечная	2	90	636	1

«Смарт/Женева»

ЛДСП 16 мм Палермо

Поз.	Наименование	Кол-во	Деталь		Упаковка №
			Длина	Ширина	
1	Крышка	1	1200	700	1

ЛДСП 16 мм Серый камень

Поз.	Наименование	Кол-во	Деталь		Упаковка №
			Длина	Ширина	
2	Царга продольная	2	90	1168	1
3	Царга поперечная	2	90	636	1
4	Опора 1	4	724	110	1
5	Опора 2	4	724	110	1

Для всех столов смарт!

Пенополистерол

Поз.	Наименование	Кол-во	Деталь		Упаковка №
			Длина	Ширина	
	проклад. панель	2	1200	75	1
	проклад. панель	2	470	335	1
	проклад. панель	2	85	330	1

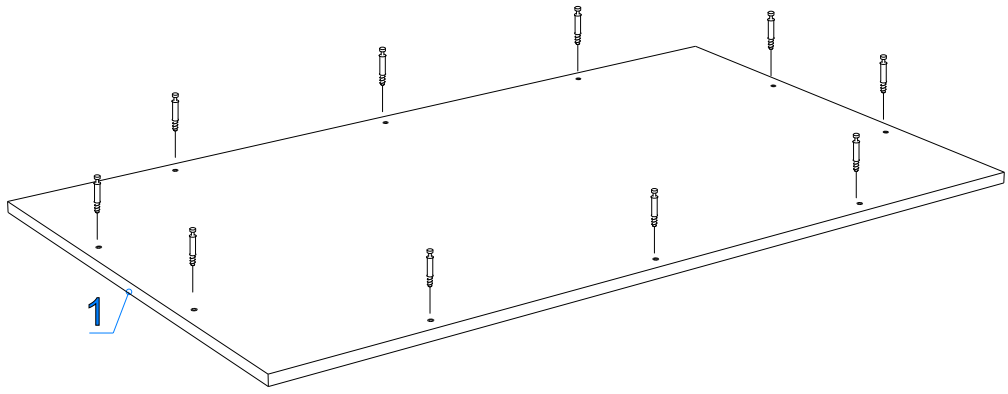
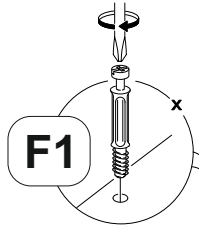
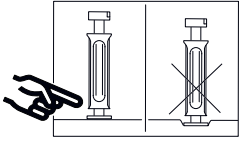

I

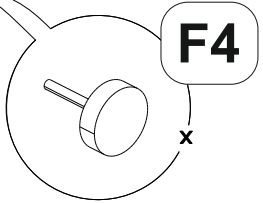
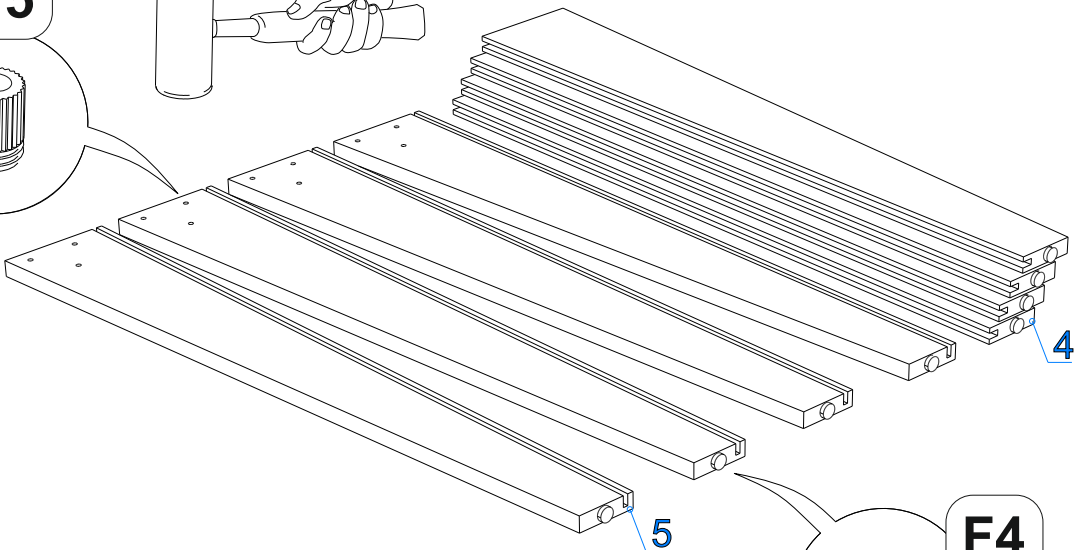
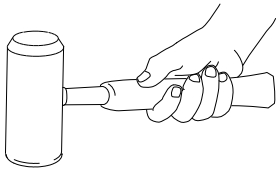
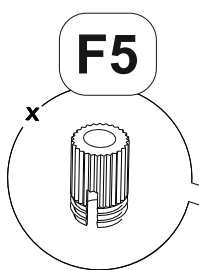

II

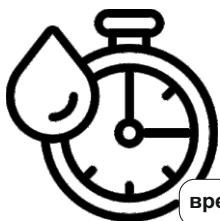
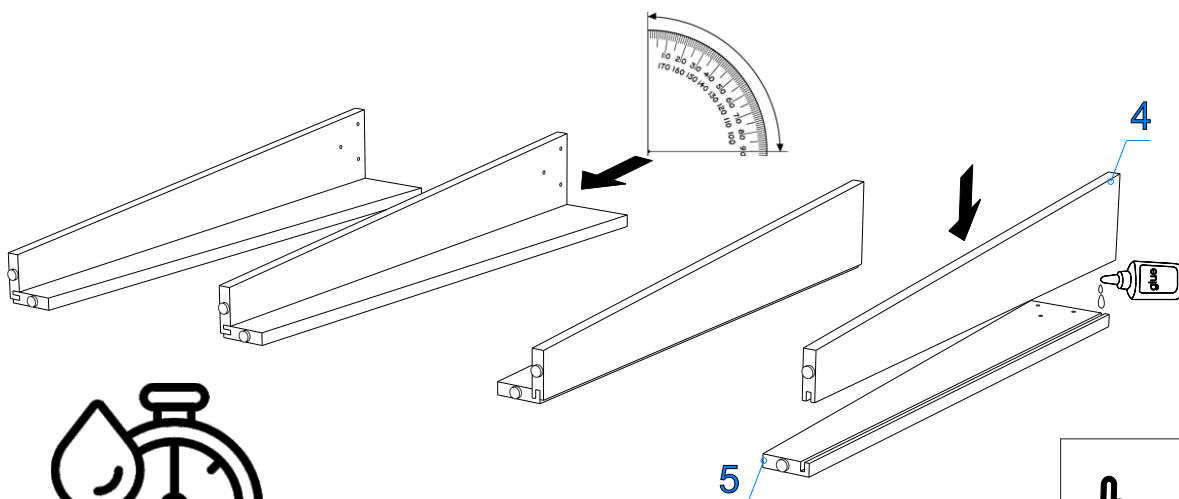

время высыхания 24 часа

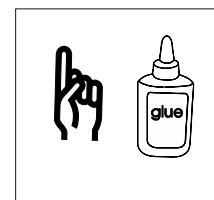

III

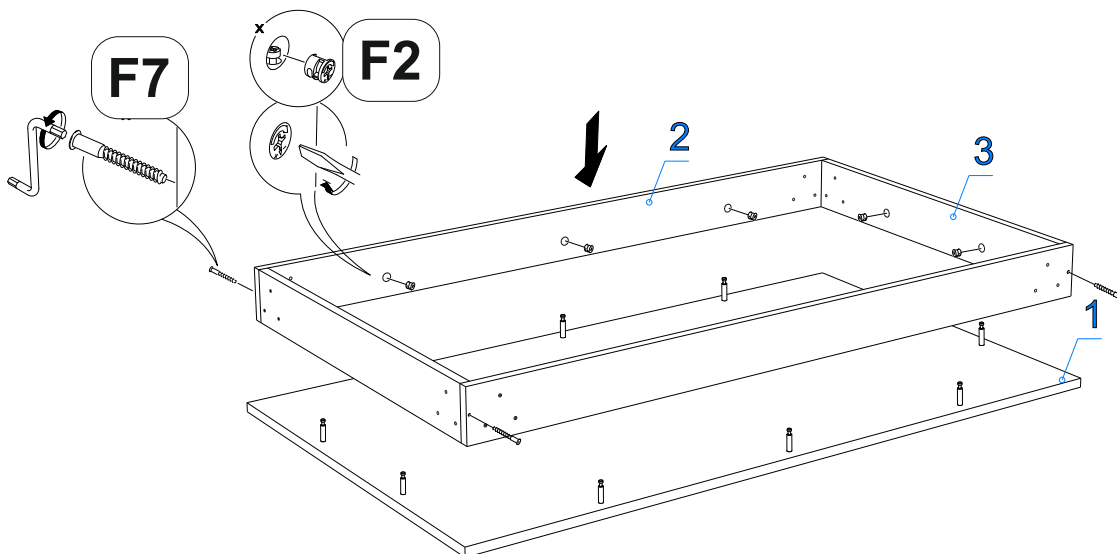

IV

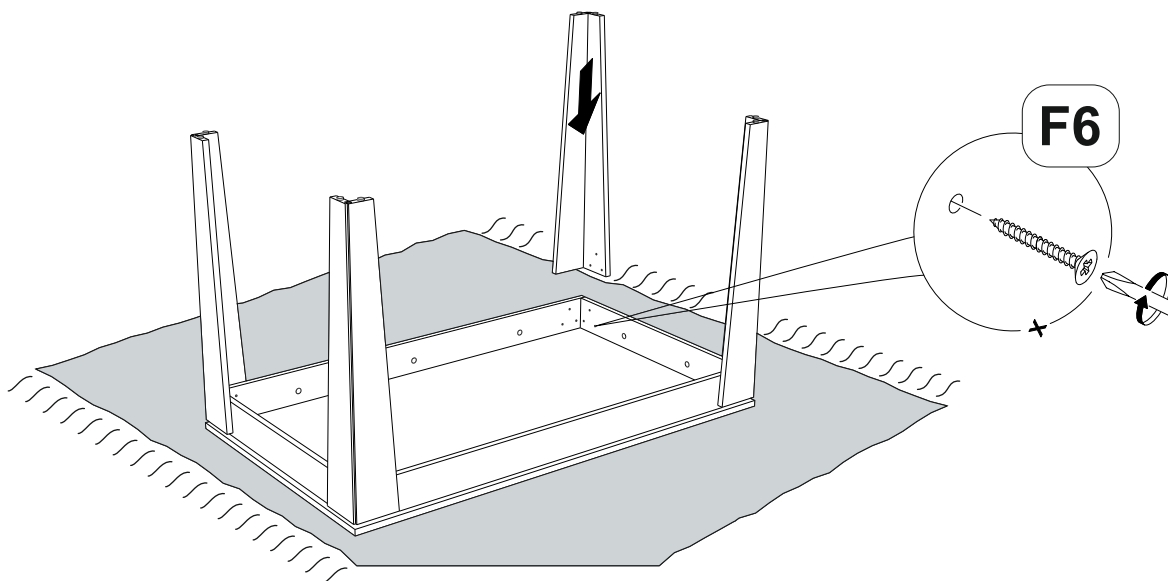

V